

RELATÓRIO MENSAL DA BIBLIOTECA

Prezado Secretário,

Com o objetivo de informar as atividades, os serviços ofertados e fluxo de usuários na Biblioteca, segue abaixo relato sucinto dos dados referentes ao mês de **AGOSTO/2016**.

DIAS DE ATENDIMENTO AO PÚBLICO: 20 dias

MÉDIA DE USUÁRIOS POR DIA: 100 usuários

HORÁRIOS DE ATENDIMENTO: De segunda à sexta-feira, das 9:00h às 19:00h.

UTILIZAÇÃO DO ESPAÇO FÍSICO

População total estimada: **23.072** - (Conforme dados em 2014, retirados do IBGE - link: <http://cod.ibge.gov.br/49G>).

Total de pessoas que acessaram o espaço da Biblioteca em **julho/16: 2.515**.

Total de pessoas que acessaram o espaço da Biblioteca em **agosto/16: 1.993**.

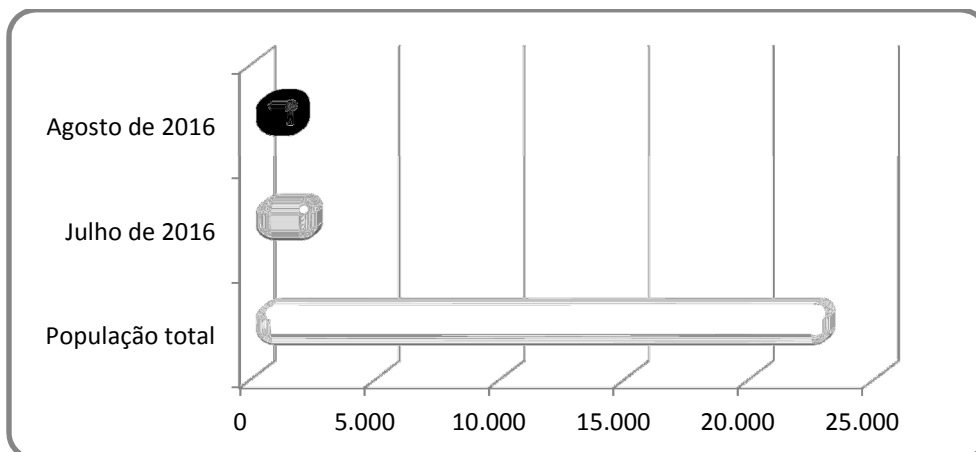

UTILIZAÇÃO LOCAL DO ACERVO

Acervo utilizado nas pesquisas em **julho/16: 1203** (livros, periódicos, DVDs, gibis).

Acervo utilizado nas pesquisas em **agosto/16: 505** (livros, periódicos, DVDs, gibis).

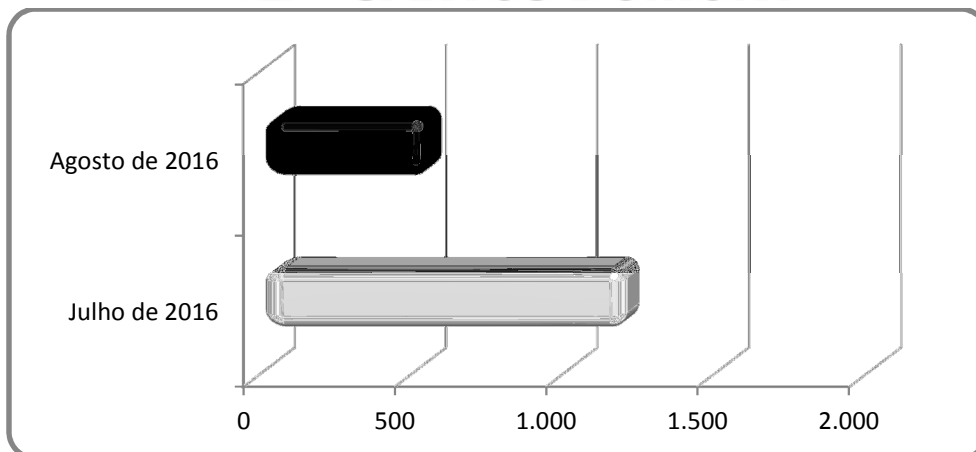

EMPRÉSTIMOS/RENOVAÇÕES

Empréstimos efetuados em **julho/16** (acervo em geral): **734** empréstimos e renovações efetuadas.

Empréstimos efetuados em **agosto/16** (acervo em geral): **904** empréstimos e renovações efetuadas.

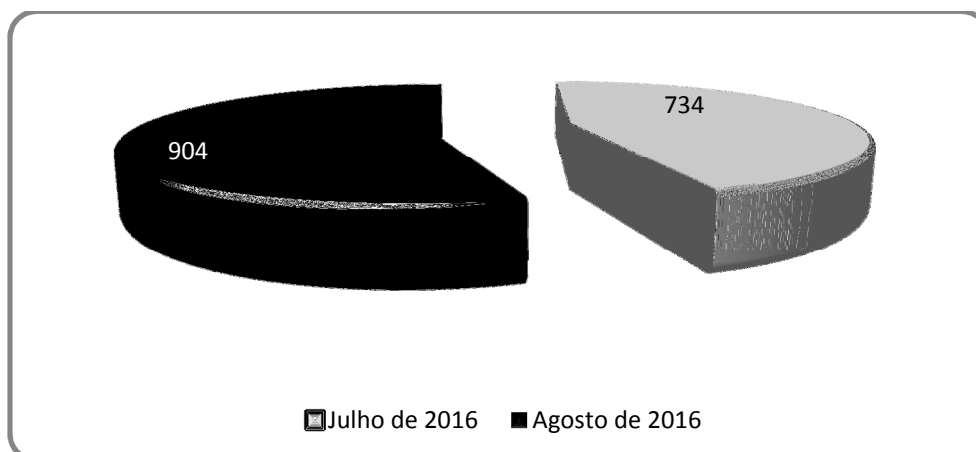

COMPRA E DOAÇÕES EM TODAS AS CATEGORIAS

Livros, DVDs, revistas e gibis:

- 03 livros novos adquiridos;
- 72 livros doados (para avaliação);
- 45 periódicos doados (para avaliação);
- 00 apostilas doadas (para avaliação);
- 00 outros materiais doados (para avaliação);

Percentual das novas aquisições em relação ao total do acervo

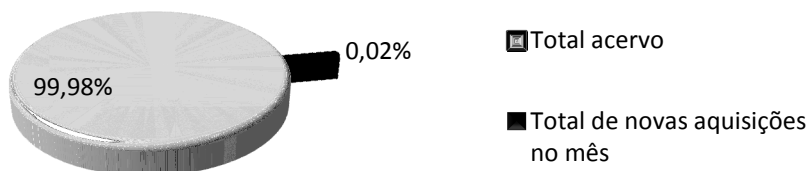

PROCESSAMENTO TÉCNICO - BIBLIOSHOP (INCLUSÃO DE OBRAS POR PERÍODO)

Total de títulos/exemplares cadastrados em **agosto/16** – 72;

Total de carteiras e cadastros do acervo alterado em **agosto/16** – 90;

Total de carteiras e cadastros do acervo etiquetado em **agosto/16** – 57;

E-books inseridos em **agosto/16** – 06 livros eletrônicos;

Artigos de revistas inseridos no acervo **agosto/16** – 24;

Total do acervo processado até 31/08/2016 – **13.443**.

CADASTROS NOVOS (USUÁRIOS) INSERIDOS NO BIBLIOSHOP

Cadastros novos em **julho/16**: 25

Cadastros novos em **agosto/16**: 16

Total de usuários cadastrados até 31/07/2016: **2.526** usuários.

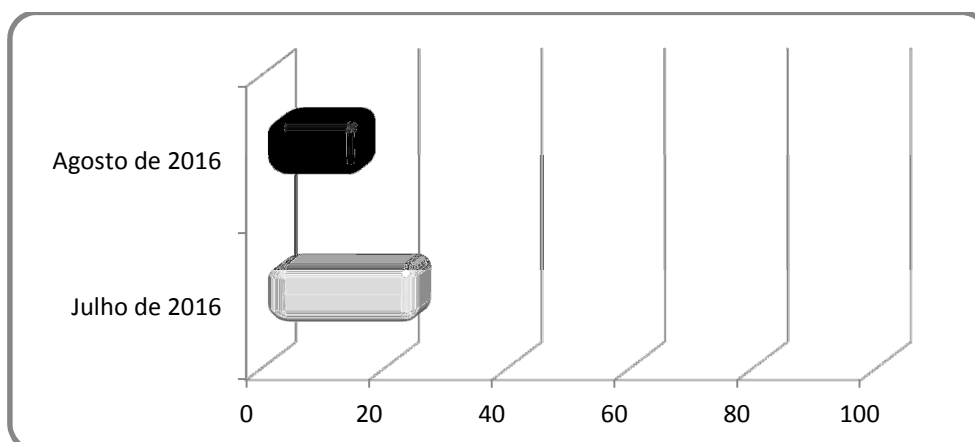

CADASTROS RENOVADOS NO BIBLIOSHOP

Foram efetuadas **22** renovações de cadastros de usuários em **agosto/16**.

OBS: As renovações de cadastro são efetuadas todos os anos com o objetivo de manter o cadastro do usuário atualizado.

ATENDIMENTOS SOLICITADOS AOS FUNCIONÁRIOS NO ACERVO E NO TERMINAL DO SISTEMA

Atendimentos em **julho/16**: **176** orientações.

Atendimentos em **agosto/16**: **203** orientações.

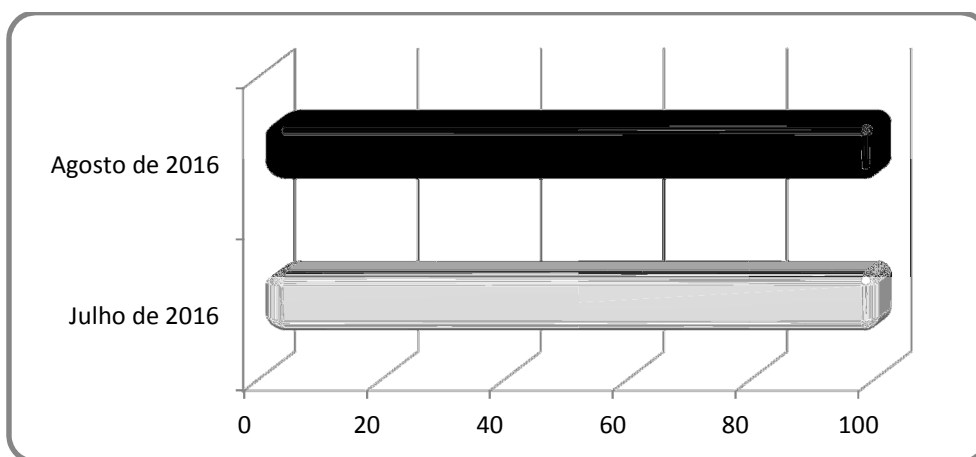

RESERVAS

Reservas efetuadas em **julho/16**: **20** reservas

Reservas efetuadas em **agosto/16**: **39** reservas.

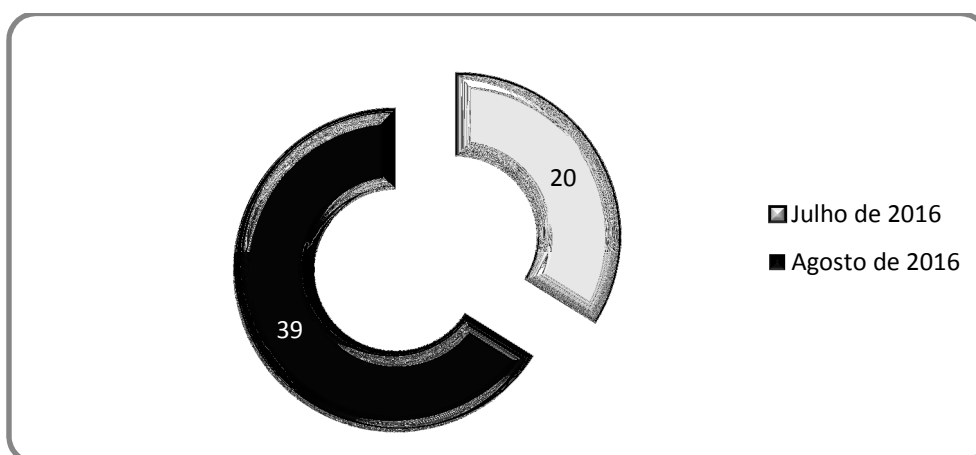



OBS: Em cada reserva liberada, um funcionário entra em contato com o usuário avisando-o da liberação da obra para retirada e o sistema envia um e-mail para o mesmo.

UTILIZAÇÃO DOS MICROCOMPUTADORES

Utilização: **147** pessoas em **julho/16**.

Utilização: **202** pessoas em **agosto/16**.

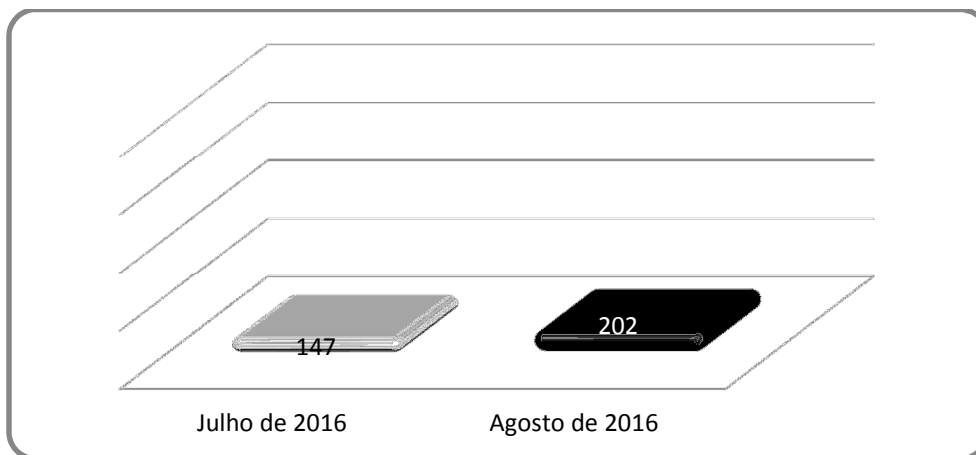

ORIENTAÇÕES NOS COMPUTADORES E ATENDIMENTO DE IMPRESSÕES

Orientações solicitadas em **julho/16**: **331** usuários

Orientações solicitadas em **agosto/16**: **396** usuários

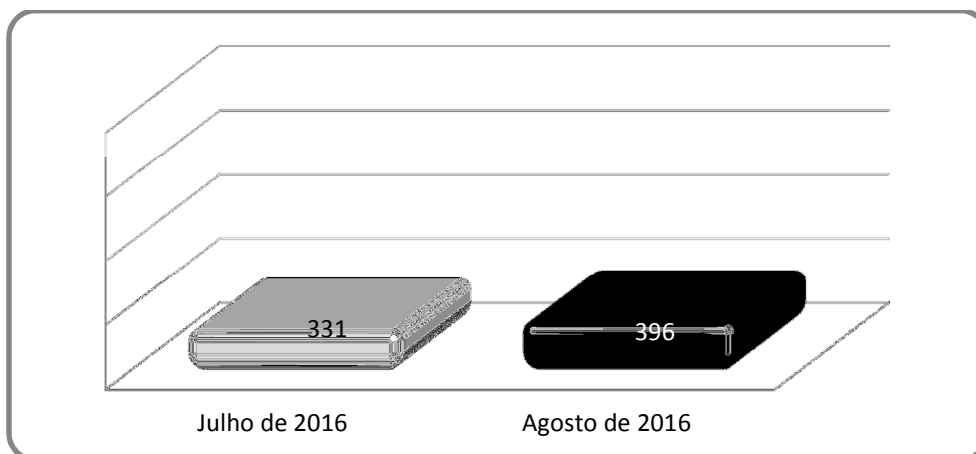

IMPRESSÕES E REPROGRAFIA

Foram efetuadas **5.867** cópias de impressões e reprografia em **agosto/16**.

HIGIENIZAÇÃO DIÁRIA DO ACERVO

Foram higienizados, antes de serem arquivados, aproximadamente **874** livros, incluindo periódicos, gibis, DVDs que foram utilizados e retornaram dos empréstimos no mês de **agosto/16**.

ACERVO CONSERTADO

Foram efetuados **33** consertos de livros em **agosto/16**.

LIVROS ARQUIVADOS NAS ESTANTES - CDD

Foram efetuados aproximadamente **901** arquivamentos de livros nas estantes em **agosto/16**.

VISITAS DE TURMAS AGENDADAS

- 24/08/2016 – E.E.B. Rui Barbosa, com a Professora Rosi e seus **20 alunos**;

CONSIDERAÇÕES FINAIS:

- Os livros doados não serão acrescentados no total do acervo, pois precisam passar pela avaliação de utilidade antes de serem cadastrados;
- Das 5.867 cópias: 5.555 foram cobradas; 284 cópias foram utilizadas pela Biblioteca, para trabalhos internos; 28 erros e testes de cópias;
- Está disponível para pesquisa no Site da Biblioteca: biblioteca.saoulourenco.sc.gov.br, o **Acervo Online**, que atualmente corresponde a 100% do acervo da Biblioteca, através do sistema Biblioshop;
- Atualmente, você pode, através do **Acervo Online**, reservar o material que você deseja pelo sistema, bem como renovar o material emprestado, por um prazo igual ao do empréstimo;
- Neste mês foi realizado o projeto “**Leitura: uma boa dose para a saúde**”, que consiste na distribuição e rotatividade de revistas nos postos de saúde e no Hospital,

visando proporcionar ao doente, bem como ao acompanhante, escolher o material de leitura, efetuando a devolução até receber alta do internamento.

- Neste mês foi realizado pelos funcionários **uma higienização e reorganização** das estantes e do acervo (geral, infantil, juvenil, gibis, braille, periódicos, audiolivros e DVDs) da Biblioteca, perfazendo um total aproximado de 13.443 itens em cada higienização e reorganização;

DETALHES PARA MELHORIA

- Aquisição de livros;
- Aparelho de som para CDs e USB;
- Balcão para conserto de livros;
- Plataforma de Elevação visando à acessibilidade dos usuários especiais;
- Caixa de som para sala infantil (Home Theater);
- TV, DVD e sinal da TV a cabo;
- Câmeras para monitoramento dos acessos pelos usuários na Biblioteca;
- Computadores para atendimento;
- Notebook para uso do sistema Biblioshop.

São Lourenço do Oeste – SC, 05 de Setembro de 2016.

Maria Lurdes Schneider
Funcionária

Mauricio Padilha Müller
Funcionário

Marcelo Gobi
Funcionário

Eluana Battisti
Funcionária

Juliane Peruzzo
Funcionária

Anair Gava Muraro
Funcionária